

SmartCom et SmartCom 4G pour Texecom Monitor

INS890FR-3

Contenu	2
1. Historique des révisions	3
2. Introduction	4
Types de produits et codes de commande des pièces.....	4
3. Exigences pour Texecom Monitor	4
Synthèse des exigences	4
Versions du firmware.....	5
Informations techniques sur la prestation de services.....	5
Contrôle de la disponibilité.....	5
Configuration certifiée.....	7
Configurations conformes	7
Visites de maintenance BS9263:2016 préventives.....	7
4. Spécifications	8
SmartCom – CELA1000	8
SmartCom 4G CELA0050	9
Poids et dimensions	10
Garantie	10
Informations sur les fournisseurs	10
Déclaration	10
5. Guide d'installation	11
Aperçu du moniteur Texecom.....	11
Contrats et paiements des connexions	11
Sécurité et résilience des connexions	12
6. Démarrage	12
Connexion à un ARC	12
Ajout d'un site à Texecom Monitor	12
Sélectionnez le service et le contrat	13
Dénomination et ajout des informations du site.....	14
Faire une demande auprès de l'ARC	14
7. Installation et configuration de votre centrale pour Texecom Monitor	15
Ouverture et identification de SmartCom et SmartCom 4G.....	15
Connexion de SmartCom à la centrale	17
Réseaux gérés par SmartCom.....	18
Connexion du dispositif SmartCom à Ethernet ou au réseau LAN.....	18
Se connecter aux réseaux mobiles 4G	20
Configuration de votre système Premier Elite.....	20
Connexion du système au service Texecom Monitor	21
Test de votre signalisation d'alarme à l'ARC	22
8. Annexes	23
Configuration de la centrale : sans mode Monitor.	23
SmartCom : comment rétablir les paramètres d'usine	26

1. Historique des révisions

Rev	Description	Date
1.0	Version initiale	Le 29 avril 2022
2.0	Modifications demandées par la BRE	Le 6 juillet 2022
3.0	Ajout du SP2 et SP5 comme catégories approuvées.	Le 30 août 2022

2. Introduction

Les communicateurs SmartCom et SmartCom 4G forment une solution intégrée qui permet de connecter les systèmes d'alarme anti-intrusion Premier Elite aux services numériques de Texecom.

L'application Texecom Connect : c'est l'interface de contrôle des utilisateurs du système, elle permet d'automatiser et d'intégrer le fonctionnement de leur système d'alarme au quotidien.

Texecom Cloud met à la disposition de l'installateur les outils pour gérer, configurer et contrôler votre portefeuille de systèmes d'alarme et d'applications Texecom Connect.

Texecom Monitor : un service de signalisation d'alarme primaire sécurisé et conforme à votre centre de réception d'alarme préféré afin de garantir une réponse rapide et la gestion de votre propriété.

Une connexion simple ou double au système d'alarme et gérée par notre architecture sécurisée en ligne (cloud) afin de vous proposer directement les services.

Types de produits et codes de commande des pièces

Nom du produit	Description	Type de produit	Référence
SmartCom	Communicateur Wi-Fi ou Ethernet	CEL1000	CEL-0001
SmartCom 4G	Communicateur double voie Wi-Fi ou Ethernet et 4G	CEL0050	CEL-0007 : UK CEL-0010 - Europe
Premier Elite 24	24 Zones, 2 Areas, 25 Utilisateurs, 500 Événements	CAAA1020	Des codes spécifiques à une région sont utilisés, consultez votre distributeur
Premier Elite 64-W Premier Elite 64-W En direct	64 Zones, 4 Areas, 50 Utilisateurs, 500 Événements	GEWA1000	
Premier Elite 48	48 Zones, 4 Areas, 50 Utilisateurs, 500 Événements	GEWA1000	
Premier Elite 88	88 Zones, 8 Areas, 100 Utilisateurs, 1000 Événements	CABA1020	
Premier Elite 168	168 Zones, 16 Areas, 200 Utilisateurs, 2000 Événements	CACA1020	
Premier Elite 640	640 Zones, 64 Areas, 1000 Utilisateurs, 5000 Événements	CADA1020	

3. Exigences pour Texecom Monitor

Texecom Monitor fournit le signal d'alarme primaire dont vous et votre client dépendez. Le service a été conçu pour répondre aux exigences des normes EN 50136-2 et PD 6669 pour la catégorie SP5 et DP4. Ces normes définissent les exigences pour des services de signalisation d'alarme efficaces et fiables, elles garantissent que les fausses alarmes sont réduites au minimum et que le signal d'alarme est fiable. Ce service a également fait l'objet d'un test indépendant de conformité à un ensemble réduit de critères pour SP3 et DP4.

Synthèse des exigences

- Versions de firmwares compatibles pour SmartCom et Premier Elite
- Utilisation du mode Monitor sur les systèmes Premier Elite
- SmartCom est connecté uniquement via COM1 et COM2.
- Pour une utilisation certifiée, le routeur local doit être connecté en Ethernet.
- Les connexions Ethernet doivent se faire à l'aide d'un câble blindé (CAT 6) d'une longueur maximale de 30 mètres.
- Le câble de l'antenne 4G doit avoir une longueur inférieure à 3 mètres lorsque la 4G est utilisée comme voie alternative radio.
- Premier Elite (CIE) doit être configuré aux paramètres d'usine pour le Grade 2 ou le Grade 3.
- Un compte cloud Installer avec des données de paiement configurées.

- Dans le cadre de l'ajout du site, choisissez un contrat pour la connexion.

Remarque : Afin de garantir la conformité aux normes EN 50136-2 et EN 50131-10, les éléments suivants doivent être respectés. En cas de non-respect, le SPT ne sera pas conforme.

Versions du firmware

Texecom Monitor applique l'utilisation de :

- Premier Elite > V6.01.xx
- SmartCom ou SmartCom > 4G V4.01.00

Les produits expédiés de l'usine après le 1er avril 2022 seront équipés d'une version compatible, mais le service encourage toujours l'utilisation de la dernière version de firmware publiée.

Les systèmes Premier Elite V5 peuvent être mis à niveau directement et à distance à partir du cloud Texecom. Afin de faciliter cette mise à niveau, les versions antérieures impliqueront une visite sur le terrain, l'utilisation du logiciel Premier Elite Flasher et d'un câble connecté à un PC.

Les produits SmartCom antérieurs à V2.02 ne sont pas compatibles avec la connexion au service Cloud, mais peuvent être retournés à l'usine pour une mise à niveau.

Informations techniques sur la prestation de services

Le dispositif SPT fonctionne en mode accusé de réception différé.

Substitution et sécurité de l'information (RE : les clauses EN 50136-2 6.3 et 6.4.)

Afin de satisfaire aux exigences de la norme EN 50136-1, clause 6.8.2, en matière de sécurité de substitution, la méthode suivante est utilisée sur le système fourni :

- Requiert un mot de passe UDL et une demande de Code d'Application pour configurer le dispositif SmartCom et enregistrer le site auprès du TCS/lien vers un site existant sur le TCS.
- Empêche la substitution d'un dispositif SmartCom par un autre en vérifiant que le GUID est conforme aux attentes et en rejetant toute communication provenant d'un dispositif SmartCom sans GUID correspondant.
- Le mot de passe authentifié pour le cloud (SPT) est de 16 caractères et l'identifiant de l'utilisateur est un GUID v4 de 32 caractères.

Afin de répondre aux exigences de la norme EN 50136-1, clause 6.8.3, en matière de sécurité de l'information, la méthode suivante est utilisée sur le système fourni :

Méthode de chiffrement

- TLS 1.2/RCS/AES
- En fonction de la voie ; AES sur la 4G entrante et TLS sur toutes les autres voies.
- Chiffrement 128 bits pour toutes les voies.
- Chiffré sur Smartcom, chiffré du Cloud à l'ARC à l'aide du protocole.
- Toutes les communications de données entre Smartcom et TCS sont chiffrées.
- Les clés de chiffrement sont générées par une machine de manière aléatoire.
- Elles sont gérées par les certificats SSL et sont changées tous les 12 mois.

Ce qui précède empêche toute lecture non autorisée des informations transmises.

Afin de détecter les modifications non autorisées des informations transmises, on utilise un message signé qui exploite une clé publique et une clé privée.

Contrôle de la disponibilité

Texecom contrôle la disponibilité du service Texecom Monitor en utilisant des outils analytiques pour déterminer sa conformité à la norme EN50136-1 Tableau 2 pour le classement approprié. Ce chiffre est déterminé en utilisant un calcul des systèmes actifs tous les 31 jours, avec un maximum de 1000 événements. Le temps de transmission du dispositif SmartCom au Monitor Cloud est mesuré pour chaque événement et enregistré dans la base de données. Le temps de transmission moyen et le 95e percentile sont calculés en secondes. Ceci est validé par rapport aux critères de la catégorie de classement de la norme pour assurer une conformité continue.

Nous contrôlons le cloud via un service externe qui surveille le système de différentes manières, chaque minute. Les résultats sont enregistrés dans une base de données et toute erreur est signalée au membre de l'équipe d'astreinte avec des politiques d'escalade complètes.

Texecom utilise les données des services Texecom Cloud et Monitor enregistrées à partir des événements de la centrale vers le système ainsi que le système de surveillance externe pour calculer la disponibilité du système dans son ensemble.

Un rapport de synthèse peut être extrait au format PDF afin de réaliser un contrôle.

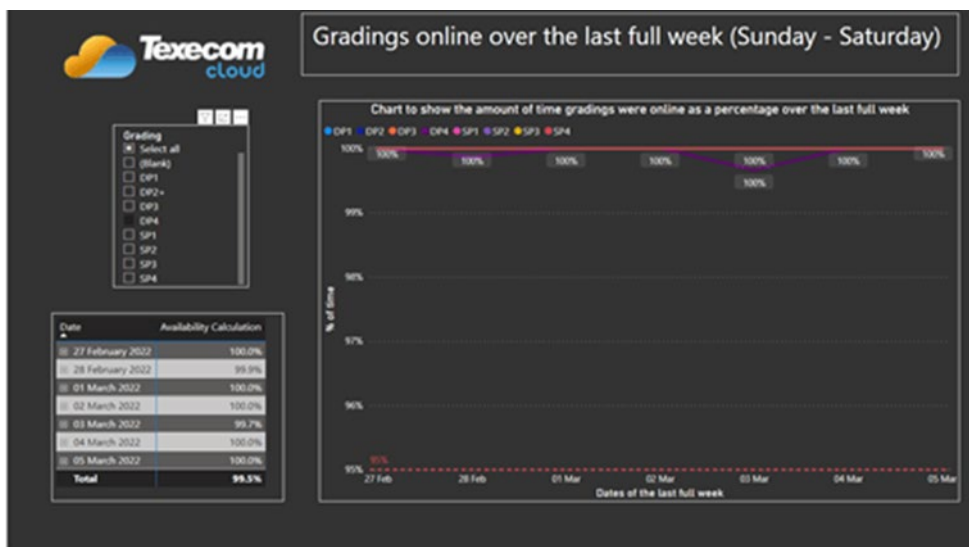

Texecom surveille chaque système d'alarme (centrale/SmartCom) via des délais d'interrogation et de rapport, tel que défini par la catégorie de connexion des centrales. Par ailleurs, le SmartCom surveille l'interface réseau et identifie si la connexion au commutateur réseau a échoué.

Si une défaillance de voie est détectée, nous alertons l'utilisateur final et l'ARC dans les délais définis. Ceci est également enregistré comme un événement dans le système ou dans la base de données du nuage. Texecom enregistre aussi la durée de toute période d'indisponibilité dans la base de données.

Pour les solutions à double voie, en cas de défaillance de la voie primaire (identifiée par un message d'interrogation ou d'événement ne recevant pas d'accusé de réception), la voie secondaire prendra immédiatement le relais. Les deux voies sont surveillées par interrogation et signalent les défaillances de voie dans les délais définis. Le taux d'interrogation de la voie secondaire est augmenté pour atteindre le taux d'interrogation primaire lorsque la voie primaire est défaillante. L'interrogation sur la voie primaire continuera jusqu'à ce que la voie soit restaurée. Lorsqu'il est restauré, le produit revient à son plan de sondage et de fonctionnement d'origine. Chaque changement d'état est enregistré dans le journal de SmartCom, il est aussi notifié à l'utilisateur final et à l'ARC.

S'il y a défaillance des deux voies, une défaillance ATS (Alarm Transmission Failure) sera signalée à l'ARC par le service Texecom Monitor. SmartCom signalera aussi à la centrale et à l'utilisateur final une défaillance ATS.

Le cloud suit l'heure de chaque événement, depuis l'heure de transmission de l'événement à SmartCom jusqu'à la confirmation à Texecom Monitor que l'événement a atteint le centre de réception d'alarme prévu. Tout événement qui se situe en dehors des délais conformes est signalé par le système.

Il est déterminé par le calcul de systèmes vivants utilisant une base de données SQL. Si la disponibilité d'une voie de transmission d'alarme est <95 % sur une période de 7 jours, cela sera clairement indiqué dans les enregistrements et créera une alerte à l'équipe du Texecom Monitor.

Configuration certifiée

Le produit a été testé et approuvé de manière indépendante dans les configurations suivantes

Modèle du communicateur	CIE > V6.01 En mode Monitor	Catégorie ATS							
		Premier Elite 640/168/88/64-W/48/24							
		SP2 =Grade 2	SP3 =Grade 2 et Grade 3	SP4	SP5	DP1 =Grade 2	DP2 =Grade 2 et Grade 3	DP3 =Grade 3	DP4 =Grade 3
SmartCom Type CELA1000	Voie unique (Ethernet)	✓	✓						
	Voie unique (Wifi)								
SmartCom 4G Type CELA0050	Voie unique (4G)	✓			✓				
	Double voie (Ethernet/4G)					✓	✓	✓	✓
	Double voie (Wifi/4G)								

Certifié conforme aux normes EN50136-2 et EN50131-10

Configurations conformes

Le produit a été conçu et testé par Texecom pour être conforme avec les configurations suivantes

Modèle du communicateur	CIE > V6.01 En mode Monitor	Catégorie ATS								
		Premier Elite 640/168/88/64-W/48/24								
		SP1	SP2	SP3	SP4	SP5	DP1	DP2	DP3	DP4
SmartCom Type CELA1000	Voie unique (Ethernet)	✓	✓	✓	✓	✓				
	Voie unique (Wifi)	✓	✓							
SmartCom 4G Type CELA0050	Voie unique (4G)	✓	✓	✓	✓	✓				
	Double voie (Ethernet/4G)						✓	✓	✓	✓
	Double voie (Wifi/4G)						✓	✓		

Visites de maintenance BS9263:2016 préventives

Grade 1	Une visite sur site par an, ou une visite sur site tous les deux ans et une vérification du système à distance au cours des années intermédiaires.
Grade 2 (non lié au TAR)	Une visite sur site par an
Grade 2 (connecté à l'ARC)	Deux visites sur site par an, ou une visite sur site plus un contrôle du système à distance par an.
Grade 3	Deux visites sur site par an, ou une visite sur site plus un contrôle du système à distance par an.

Remarque :	Les contrôles des services du Cloud de Texecom sont conformes à la norme BS9263:2016
------------	--

4. Spécifications

SmartCom – CELA1000

Système d'alarme	Grade 2 Classe environnementale II EN50131-1, EN50136-1:2012, PD6669:2017 et PD6662:2017	
Normes de produit SPT	EN50136-2:2013 et EN50131-10:2014	
Catégories de systèmes de transmission d'alarme - Applicabilité de la centrale	Premier Elite 640 , 168, 88 – SP3 Premier Elite 64-W - SP2 Premier Elite 48, 24 - SP2	
Taille du journal SmartCom	10 000 événements	
Type de produit	CELA1000	
Ethernet	10/100 Base-T, 100 Base-TX	
Module WiFi	2.4 GHz IEE802.11 (b/g/n)	
Puissance RF maximale WiFi	15 dbm - antenne interne	
Tension de fonctionnement	8 a 15 Vdc	
Courant typique	Moyennement satisfait	Cime
	90 mA	140 mA
Protocoles pris en charge	ID Contact et SIA II/III	
Type d'interconnexion	L'interconnexion entre le dispositif et le CIE est propriétaire et ne peut être utilisée qu'avec un CIE Texecom	
Humidité relative	0 À 95 % sans condensation	
Température de fonctionnement	Minimum	Maximum
	0 °C	40 °C
Température de stockage	Minimum	Maximum
	-25 °C	+60 °C
Certifié par	BRE Global (LPCB)	

SmartCom 4G CELA0050

Système d'alarme	Grade 3 Classe environnementale II EN50131-1, EN50136-1:2012, PD6669:2017 et PD6662:2017	
Normes de produit SPT	EN50136-2:2013 et EN50131-10:2014	
Catégories de systèmes de transmission d'alarme Applicabilité de la centrale	Premier Elite 640, 168, 88, 48 – DP1, DP2, DP3, DP4 Premier Elite 24 Metal DP1, DP2, DP3 et DP4 Premier Elite 64-W DP1, DP2 Premier Elite 24 (polycarb) DP1, DP2	
Taille du journal SmartCom 4G	10.000	
Type de produit	CELA0050	
Ethernet	10/100 Base-T, 100 Base-TX	
Module Wi-Fi	2.4 GHz IEE802.11 (b/g/n)	
Puissance maximale du signal Wi-Fi	15 dbm - antenne interne	
Tension de fonctionnement	8 a 15 Vdc	
Courant typique	135 mA	
Cime	200 mA	
Type d'interconnexion	L'interconnexion entre le dispositif et le CIE est propriétaire et ne peut être utilisée qu'avec un CIE Texecom	
Humidité relative	0 À 95 % sans condensation	
Température de fonctionnement	Minimum	Maximum
	0 °C	40 °C
Température de stockage	Minimum	Maximum
	-25 °C	+60 °C
Certifié par	BRE Global (LPCB)	
Module 4G		
LTE Cat 1	EMEA	
Région/Opérateur		
LTE FDD	B1/B3/B7/B8/B20/B28A	

Poids et dimensions

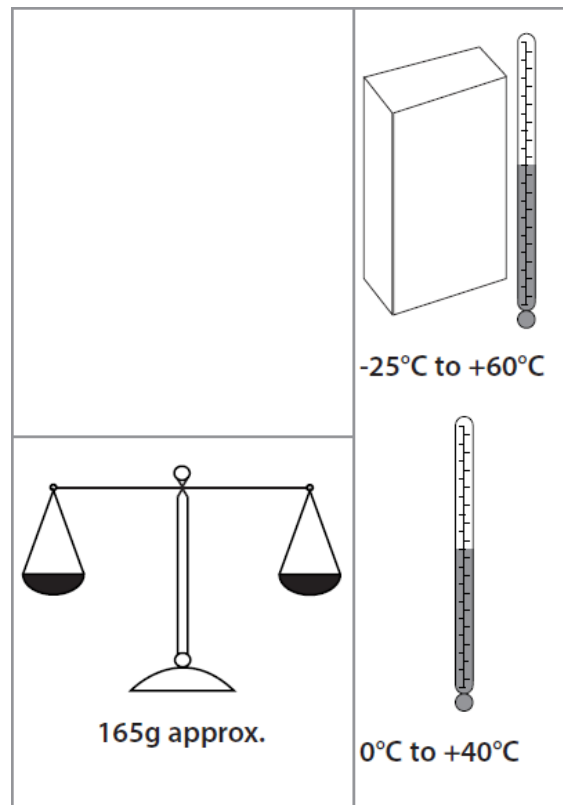
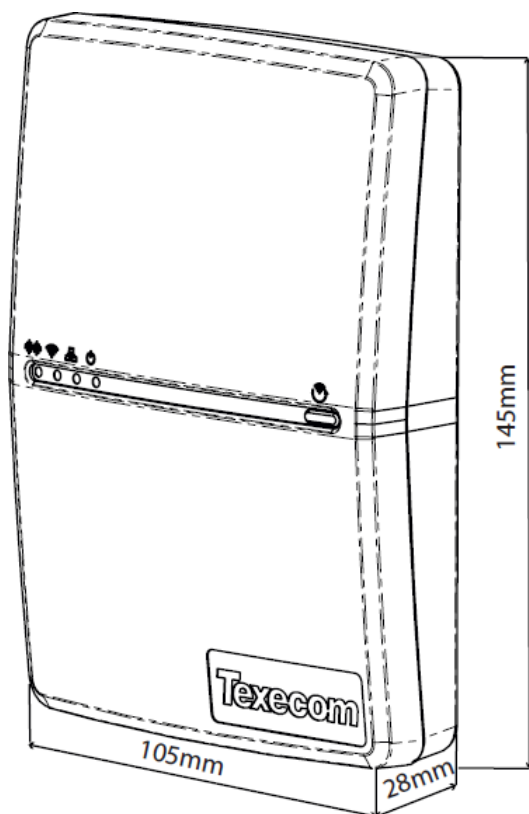

Garantie

Garantie de remplacement de 2 ans. Comme le dispositif SmartCom Premier Elite n'est pas un système d'alarme complet, mais seulement une partie de celui-ci, Texecom se verra obligé de déclinier toute responsabilité en cas de dommage, de quelque nature que ce soit, sur la simple affirmation que le dispositif SmartCom Premier Elite ne fonctionne pas correctement. Dans le cadre de sa politique d'amélioration continue, Texecom se réserve le droit de modifier les spécifications sans préavis.

Informations sur les fournisseurs

Texecom Ltd, Haslingden, Lancashire, BB4 4PW, UK.

Déclaration

Directive DEEE : 2012/19/EU : Les produits marqués de ce symbole ne peuvent pas être jetés avec les déchets non triés au sein de l'Union européenne. Pour un recyclage approprié, rendez ce produit à votre fournisseur local lors de l'achat d'un nouvel équipement équivalent, ou jetez-le dans les points de collecte désignés. Pour obtenir plus d'informations, veuillez consulter : www.recyclethis.info.

Texecom déclare par la présente que le type d'équipement : CELA0000, CELA0050, CELA1000 (Premier Elite SmartCom 4G), est conforme à la directive 2014/53/EU. La déclaration de conformité européenne complète est disponible sur le site www.texe.com



5. Guide d'installation

Aperçu du moniteur Texecom

Texecom Monitor est le principal service de signalisation d'alarme fourni par Texecom pour la signalisation de nos systèmes d'alarme Premier Elite. Texecom Monitor simplifie la signalisation des alarmes pour l'installateur en accélérant et en simplifiant la surveillance des systèmes par un ARC sans matériel supplémentaire. Le service utilise le même communicateur SmartCom ou SmartCom 4G que celui fourni pour Texecom Connect et Texecom Cloud.

Démarrage facile.



Sélectionnez le centre de réception d'alarme (ARC) de votre choix.

- Si vous avez déjà un compte auprès d'un ARC, nous vous proposons un processus simple pour relier votre compte Texecom Cloud à l'ARC.
- Si vous avez besoin de trouver un ARC, choisissez-en un dans notre liste d'ARC pris en charge et vous pouvez demander un compte via Texecom Cloud. L'ARC vous répondra directement pour configurer votre compte et vous fournira les informations pour relier votre compte Texecom Cloud à l'ARC.

Créez votre première application de site

- L'ajout de votre premier site est un processus simple et est une extension de la méthode « Créer un site sur Texecom Cloud ». Le processus étape par étape vous permet
- de sélectionner un Modèle de connexion prédéfini ou de choisir les services dont vous avez besoin.
- Nommer et ajouter les coordonnées du site.
- Faire une demande de site auprès de l'ARC. Cela vous permet de faire une demande à un ARC via Texecom Cloud. Informer automatiquement l'ARC des détails de l'installation du site permet à l'ARC de configurer ses systèmes pour vous. Le formulaire de demande de l'ARC diffère en fonction de l'ARC auquel vous vous adressez, et les formulaires ont été convenus avec l'ARC. Veillez à fournir toutes les informations sur le site.

Installation de votre centrale et de SmartCom

- Installez la centrale et le communicateur, toutes les informations vous sont fournies dans les instructions ultérieures.

Connexion de votre système à Texecom Monitor

- Une fois que vous avez installé le produit, la connexion de la centrale au cloud se fera facilement, en générant le code de l'application à 6 chiffres. Texecom Cloud s'assurera alors que votre SmartCom est à jour et que la centrale a un logiciel compatible, sinon il fera la mise à jour pour vous.

Contrats et paiements des connexions

Texecom fournit le service de connexion sécurisée et facture en conséquence le contrat de connexion à un prix qui dépend de la solution demandée. L'ARC facturera séparément le service de surveillance qu'il fournit.

Texecom est responsable de la transmission des signaux d'alarme à l'ARC, et l'ARC est responsable de la réponse et de l'interaction avec les intervenants clés et les utilisateurs finaux.

Sécurité et résilience des connexions

Texecom Monitor s'occupe de toute la configuration des interrogations et des rapports. SmartCom est classé comme un communicateur de stockage et de transmission, ce qui signifie qu'il reçoit l'événement de la centrale et gère ensuite la transmission de cette alarme à l'ARC. Il tient également le panneau informé de tout problème de signalisation et enregistre tous les événements.

SmartCom est configuré pour interroger le service cloud à une fréquence prédéfinie afin de garantir un fonctionnement sûr et fiable du service de signalisation. Si aucun signal d'interrogation n'est reçu par Texecom Cloud ou si aucun accusé de réception n'est reçu par le SmartCom dans les délais impartis, une défaillance ATP (Alarm Transmission Path) sera signalée à l'ARC et notifiée à la centrale d'alarme. S'il n'y a qu'une seule voie ou si les deux voies sont compromises, une défaillance de l'ATS (système de transmission d'alarme) sera signalée à l'ARC et notifiée à la centrale d'alarme.

Texecom Cloud interroge régulièrement tous les ARC pour s'assurer qu'ils sont connectés. Texecom exige qu'une double voie sécurisée soit configurée pour tout ARC connecté au service Cloud en tant qu'ARC accessible au public.

Texecom Monitor fonctionne sur une architecture de service cloud multiredondante qui garantit un fonctionnement fiable et résilient. Les connexions Radio (4G) sont fournies par un partenaire sur un APN privé, avec un double VPN redondant et des connexions de serveur à Texecom Monitor.

6. Démarrage

Connexion à un ARC

Texecom Monitor permet d'établir un lien avec le centre de réception d'alarme de votre choix. Si vous avez déjà un compte auprès d'un ARC, il vous suffit d'entrer votre numéro de compte ARC existant dans Texecom Cloud. Si vous devez vous inscrire à un ARC, le Texecom Cloud permet de demander un compte à un ARC.

Menu - Texecom Monitor | ARC disponibles

Available ARCs

Texecom Monitor / Available ARCs

Name	Information	Signup Status
East Midlands Central Station (EMCS)	ARC Information Go To ARC Website Go To ARC Portal	Use this ARC
Security Monitoring Centres (SMC)	ARC Information Go To ARC Website	Use this ARC
Southern & Northern Monitoring Services	ARC Information Go To ARC Website Go To ARC Portal	Use this ARC

Vous pouvez consulter les informations sur l'ARC en cliquant sur l'un des boutons bleus. Cliquez sur le bouton « Utiliser cet ARC » pour lancer le processus. Ensuite, sélectionnez soit

ARC Signup

Texecom Monitor / Available ARCs / ARC Signup

SELECT SIGNUP TYPE SIGN UP TO ARC ACCOUNT DETAILS COMPLETE

To create a new installer account with the ARC click here: [Signup for New ARC Account](#)

If you are an existing user for this ARC then click here: [I Have An Existing Account with this ARC](#)

[Next](#)

Créer un nouveau compte ARC ou si vous avez déjà un compte « J'ai déjà un compte avec cet ARC »

La demande d'ouverture d'un nouveau compte auprès de l'ARC envoie un formulaire de demande de renseignements à l'ARC qui vous contactera pour recueillir vos coordonnées et convenir des conditions d'ouverture du compte.

Si vous avez déjà un compte ARC, il vous suffit d'entrer votre numéro de compte dans la case et l'ARC examinera et confirmera votre demande. Vous recevrez un courriel de Texecom Cloud lorsque cela sera terminé.

Ajout d'un site à Texecom Monitor

Le processus contient 5 étapes, et les trois premières peuvent être réalisées sur Texecom Cloud.



Sélectionnez le service et le contrat

Connect to Site

Site Management / Sites / Connect to Site

SELECT TEMPLATE CREATE SITE CONNECT PANEL VERIFY CONNECTION DETAILS SELECT SERVICE CONFIRM SUBSCRIPTION COMPLETE

Next

Select Template: Select an existing connection template or create a new one

Select Services Required: **Texecom Connect** **Texecom Cloud** **Texecom Monitor**

Available ARC: Security Monitoring Centres (SMC)

Select Communicator: SmartCom 4G

Select Paths: Dual Path

Select Duration: 1 year

Transmission Category: Cat DP2 LAN/Radio (4G)

Your Panel Contract

Description: SC4G - Texecom Monitor DP2 1 year paid annually

Transmission Category: Cat DP2 LAN/Radio (4G)

Options: Texecom Cloud Services, Connect App, GSM Data Plan, Monitor

Price: 48.00 GBP

Primary Poll Frequency (Ethernet/Wifi): 7 mins

Secondary Poll Frequency (4G): 24 hours

Contrats de connexion de site

Lorsque vous sélectionnez les services du site, vous avez le choix entre les options suivantes

- **Services :**
 - Texecom Connect, Texecom Cloud et Texecom Monitor.
 - Le système ne vous permettra de sélectionner que des options valides.
- Type de communicateur :
 - SmartCom, SmartCom 4G
- Catégories de services :
 - SP2 LAN, SP2 Radio, DP1, DP2, DP3 et DP4
- Clause contractuelle : Durée contractuelle :
 - 1 an ou 3 ans
- Conditions de paiement :
 - mensuel ou annuel.

Au fur et à mesure que vous sélectionnez les différentes options, un résumé du contrat s'affichera à droite de l'écran Texecom Cloud.

Les frais de contrat affichés correspondent aux services fournis par Texecom. L'ARC vous facturera séparément les frais de surveillance de votre site.

En bas de cet écran, vous pourrez ajouter des informations sur le modèle pour le formulaire de demande d'accès au site pour l'ARC. Si vous avez l'intention de faire un certain nombre de demandes de site pour l'ARC, vous pouvez ajouter les détails communs à cette section pour éviter d'avoir à les resaisir à chaque fois.

Installation Company
Panel/Site Information
Alarm Service Types
Authority Details
Return Contact information

Expand
Expand
Expand
Expand
Expand

Vous avez ensuite la possibilité d'enregistrer ce modèle afin de pouvoir réutiliser la même configuration.

Dénomination et ajout des informations du site

L'ajout d'un site à Texecom Cloud vous permet de gérer les informations des clients depuis n'importe où. Remplissez les informations du client ici.

SELECT TEMPLATE CREATE SITE SELECT ARC CONNECT PANEL VERIFY CONNECTION DETAILS SELECT SERVICE CONFIRM SUBSCRIPTION MONITOR MODE COMPLETE

Back Import from CASH Save and Exit Next

Using Template
Site Name: Big Bean Coffee Co
The site name is a required field

Account Number: 0002345
The account number is a required field and is displayed on the invoice to identify the transaction

Installation Type: Retail
Indicate the type of installation for this panel - this field is mandatory

Installation Date: 27-04-2022

Installer Details

Description: Brief description/details

Contact Name: David Smith

Contact Address: 23 Green Lane, Buxton, Address line 3

County: Derbyshire

Country: United Kingdom

Postcode: SK17 2AD

Telephone: 01298 123 321

Fax: Fax number

Email: david@bigbeancoffee.co.uk

Faire une demande auprès de l'ARC

L'étape suivante vous permet de faire la demande de site auprès de l'ARC. Texecom Cloud remplira un formulaire avec les informations qu'il connaît déjà sur le site et l'enverra à l'ARC. Le formulaire de chaque ARC est différent. Ne vous inquiétez donc pas si les champs indiqués ici ne sont pas les mêmes que ceux de l'ARC que vous avez choisi.

Alarm Company
(*) Company Name: Staff - Demo
(*) Account Number: 9999
Branch Name: Default Branch

Key Details
(*) Installation type: Commercial
(*) Sleeping Risk: No
Commercial Systems Only - If Fire Brigade response is required, please specify if there is a risk of people sleeping on site. This information will then be passed on to the brigade upon activation. Information supplied is critical as this will affect the type of response the brigade provide. EMCS will not be responsible or liable for incorrect information or if information affecting brigade response is not provided.

Reference / PO no.: Reference / PO no.

(*) Return Email: amealing@texe.com

Time/Date: 15:35:20 27/04/2022

Panel/Site Information
(*) Site Name: Big Bean Coffee Co
Site Description: Site Description
Communicator: SmartCom
(*) ATS Category: Cat SP2 LAN or Wifi
(*) Site Contact Name: David Smith
(*) Site Contact Phone: 01298 123 321
(*) Site Address Line 1: 23 Green Lane
(*) Site Address Line 2: Buxton
(*) Site Address Line 3: Site Address Line 3

Vous pourrez ensuite sauvegarder et quitter si vous n'avez pas toutes les informations, et revenir plus tard. Et si vous êtes prêt, vous pourrez Soumettre au CRA.

L'ARC achèvera ensuite la configuration de ses systèmes et vous répondra à l'aide d'un accusé de réception via courriel.

7. Installation et configuration de votre centrale pour Texecom Monitor

Ouverture et identification de SmartCom et SmartCom 4G





Le dispositif SmartCom 4G est un surensemble du dispositif SmartCom qui comprend non seulement une prise Ethernet, une option Wifi et un module 4G. Cette instruction concerne SmartCom 4G, l'installation de la variante de SmartCom est commune, sauf pour la configuration du 4G.

Le dispositif SmartCom 4G de Texecom est un communicateur intelligent et innovant compatible avec toutes les centrales de contrôle Premier Elite sous firmware V5.04 ou ultérieur installé.

Le dispositif SmartCom 4G peut être mis à jour à distance, ce qui permet d'intégrer de nouvelles fonctionnalités à l'appareil par voie hertzienne, réduisant ainsi le besoin de visites sur place. Il est également possible de mettre à jour la centrale de commande à distance via le Texecom Cloud.

Par défaut, le dispositif SmartCom 4G obtient son adresse IP via le protocole DHCP, qui doit être activé sur le routeur. Il est possible d'utiliser une adresse IP statique, ce qui est détaillé dans la section **Fonction IP statique**

Indications des LED du dispositif

	Cloud	Wifi	Ethernet	Communications mobiles
Symboles				
Fonction	Connexion au serveur cloud	Connexion WiFi	Connexions Ethernet :	connexion via un modem 4G
Arrêt	Pas d'électricité	Aucune connexion configurée	Aucun lien local	Aucun modem, ou modem non configuré
Flash (2,5 Hz)	Aucune connexion cloud	Connexion configurée, mais en échec de voie	Lien local présent, mais en échec de voie	Mobile configuré, mais en échec de voie
Marche	Cloud connecté	Voie connectée	Voie connectée	Voie connectée
Tout autre état		Mode AP : clignotement rapide (0,5 Hz)	Aucune connexion au serveur local (pas d'IP ou autre défaut) Clignotement rapide (0,5 Hz) (NTH)	

Les symboles sont utilisés sur le dispositif SmartCom pour identifier les LED

- Le voyant Cloud est allumé lorsque la connexion à nos serveurs est établie et que toutes les informations sont correctes pour permettre une communication bidirectionnelle.
- La LED LAN ou WiFi/4G indique la connexion locale à chacune des voies optionnelles.
- Si le voyant Cloud clignote, veuillez vérifier que le système est configuré correctement. Si le problème persiste et que le voyant ne s'éteint pas, veuillez contacter le centre d'assistance technique.
- Lorsqu'une mise à niveau du firmware est en cours, toutes les LED peuvent clignoter sporadiquement, c'est normal.

Indications des LED du module 4G

Si le dispositif fonctionne correctement, les LED 2, 3 et 4 doivent toutes être allumées.

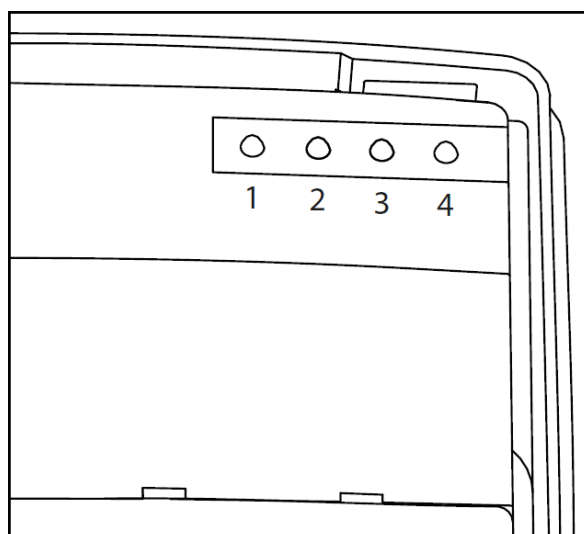

	LED1	LED2 : APN	LED3 : réseau mobile	LED4 : électricité
En continu	N/A	Enregistré	Enregistré	Alimenté
Arrêt	N/A	Non enregistré	Non enregistré	Pas d'électricité
Clignotement	N/A	Enregistrement	Enregistrement	N/A

Attention : Le modem n'est PAS « plug and play », si l'USB du modem a été débranché, le dispositif SmartCom 4G doit être remis sous tension pour activer le modem.

Retrait de SmartCom du dispositif anti-sabotage de montage

Le retrait du dispositif anti-sabotage de montage doit être utilisé pour toutes les installations. Assurez-vous que vous utilisez bien des vis et des fixations de taille appropriée pour le substrat où l'appareil est monté. Le retrait forcé du dispositif de la surface de montage entraînera la rupture du plastique et provoquera une condition de sabotage.

Attention : Tout sabotage arrière des boîtiers en plastique est irréversible et ne pourra être réparé.

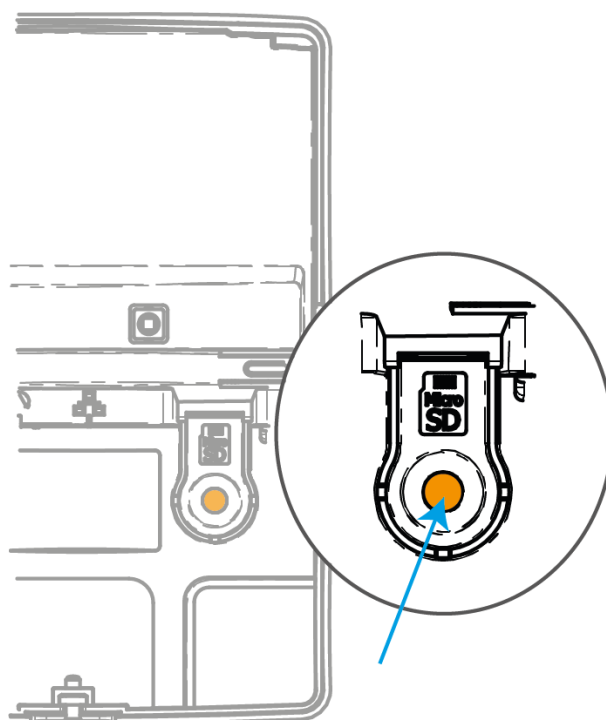

Connexion de SmartCom à la centrale

Le dispositif SmartCom requiert deux ports de communication sur la centrale de commande. Le connecteur à 4 fils identifié comme SmartCom dans la liste de dispositifs du port de communication de la centrale, le connecteur à deux fils identifié comme ComIP dans la liste de dispositifs du port de communication de la centrale.

Un Premier Elite ComPort+ est fourni pour utiliser la connexion digi modem pour fournir le port Com 3 sur Premier Elite 24/48/64/88 et 168. Le Premier Elite 640 intègre 3 ports de communication.

Insérez le connecteur noir dans le SmartCom.

ATTENTION : Ne prolongez pas la longueur du câble fourni. L'unité pourrait être inutilisable, et cela empêcherait les mises à niveau par voie aérienne du dispositif SmartCom et de la centrale.

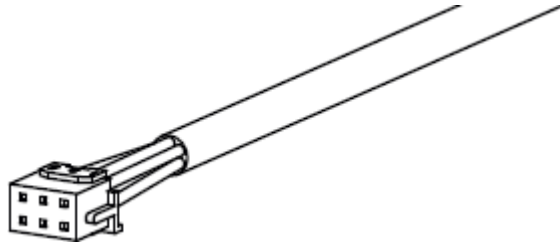

Attention : le fil jaune doit se trouver en haut à droite.

Branchez le connecteur à 4 fils sur le **Com Port 1** de la centrale de commande. Celle-ci devrait être configurée comme SmartCom.

Branchez le connecteur à 2 fils sur le **Com Port 2** de la centrale de commande. Celle-ci devrait être configurée comme Com IP

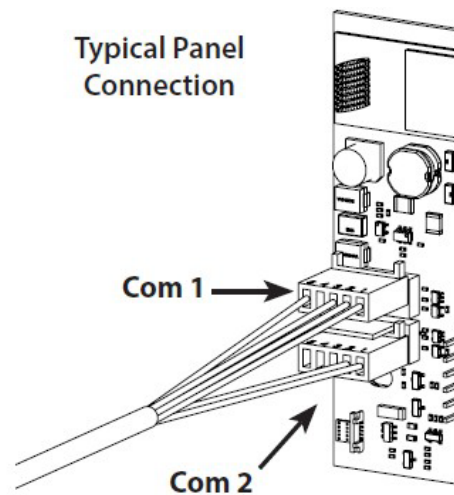
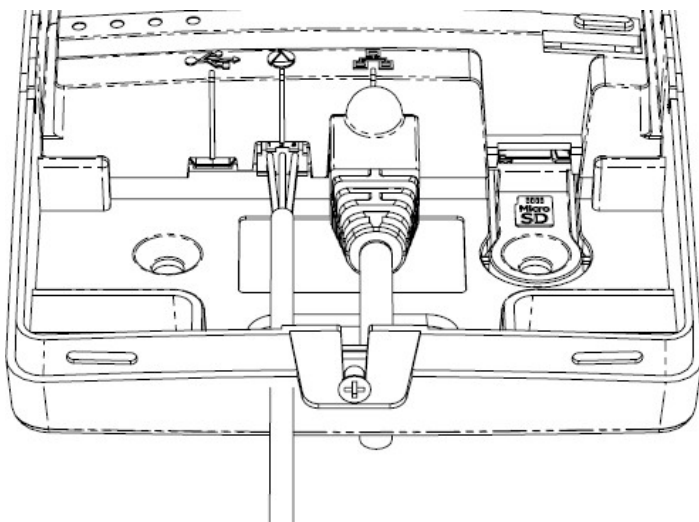
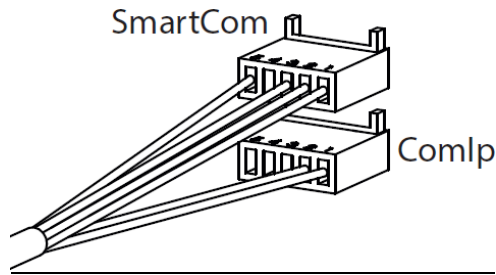

Réseaux gérés par SmartCom

Le communicateur SmartCom a été conçu pour fonctionner avec un processus d'installation restreint et un degré d'intervention limité de votre service informatique. Toutefois, sur les réseaux à haute sécurité ou gérés que l'on trouve généralement dans les grands locaux commerciaux, il peut être nécessaire d'ouvrir certains ports de sortie pour s'assurer qu'il fonctionne correctement.

N'oubliez pas que l'ouverture de ports entrants sur le réseau n'est pas requise, afin de garantir le niveau de sécurité de votre réseau. Nous vous recommandons de suivre les étapes suivantes pour garantir le bon fonctionnement de votre communicateur SmartCom.

Si vous pensez qu'un réseau peut être restreint, nous vous suggérons d'envoyer la liste de ports suivante à votre administrateur informatique avant de vous rendre sur place. Vous pouvez aussi demander à l'administrateur informatique d'effectuer une configuration wildcard en ouvrant tout le trafic sortant vers

*.texe.com et *.pool.ntp.org.

Port	Protocole	Direction	URL de destination	IP de destination	Remarques
443	TCP	Sortant	https://cloud.texe.com	Les adresses IP sont dynamiques	Serveur Web principal
8883 Remplacer par 443 Voir note*	TCP	Sortant	broker.texe.com broker2.texe.com broker3.texe.com broker4.texe.com broker5.texe.com broker6.texe.com broker7.texe.com broker8.texe.com broker9.texe.com broker10.texe.com	Les adresses IP sont dynamiques	Les services de répartiteur MQTT utilisés comme une réponse à une interrogation pour permettre l'accès à distance au dispositif SmartCom et à la centrale à partir de Texecom Cloud et de Texecom Connect.
123	UDP	Sortant	server 0.pool.ntp.org server 1.pool.ntp.org server 2.pool.ntp.org server 3.pool.ntp.org	Les adresses IP sont dynamiques	
53	TCP/UDP	Sortant		8.8.8.8 8.8.4.4	Lorsqu'une IP fixe est employée sur le dispositif SmartCom, nous utilisons le serveur DNS Google par défaut. (Si DHCP alors nous utilisons le DNS fourni par le serveur DHCP)

*ATTENTION : À partir du 1^{er} août 2022, tous les nouveaux enregistrements de sites se feront sur broker10.texe.com, sur le port 443. À partir du 20 septembre 2022, la communication des répartiteurs passera sur le port 443. Cependant, tous les dispositifs qui sont actuellement sur le port 8883 et qui, pour une raison quelconque, ne se connectent pas sur le port 443, reviendront sur le port 8883 et seront toujours fonctionnels.

Le service Texecom Cloud utilise deux connexions entre le dispositif SmartCom et le Cloud.

Connexion n°1 : connexion sortante https vers le serveur cloud. Elle est utilisée pour toutes les publications d'événements et les notifications du système vers l'application Texecom Cloud ou Texecom Connect.

Connexion n°2 : connexion sortante au service de courtage MQTT qui permet à l'application Texecom Connect ou au service cloud de se connecter et d'interroger le système Premier Elite sans ouvrir un port sur le dispositif. Ce service est également protégé par un service sécurisé TLS1.2.

Le cloud utilise des connexions à un serveur NTP pour permettre la synchronisation et au service Google DNS.

Connexion du dispositif SmartCom à Ethernet ou au réseau LAN

DHCP Ethernet SmartCom

Pour fonctionner comme un communicateur Ethernet, branchez un câble Ethernet blindé sur le dispositif SmartCom et l'autre extrémité sur un port LAN libre du routeur ou du commutateur.

Par défaut, vous n'avez pas besoin de savoir quoi que ce soit du routeur pour que le système fonctionne. Une adresse IP sera attribuée via protocole DHCP à partir du routeur, et automatiquement programmée dans la centrale.

Se connecter au réseau Wifi

Pour activer une connexion WiFi, vous devez avoir accès au SSID et au mot de passe du réseau client. Le dispositif SmartCom ne fonctionne que sur les réseaux où le protocole DHCP est activé.

Ce dispositif SmartCom 4G fonctionne en à 2,4 GHz et prend en charge les technologies sans fil 802.11b/802.11g et 802.11n. Les bandes 5 GHz ne sont pas prises en charge.

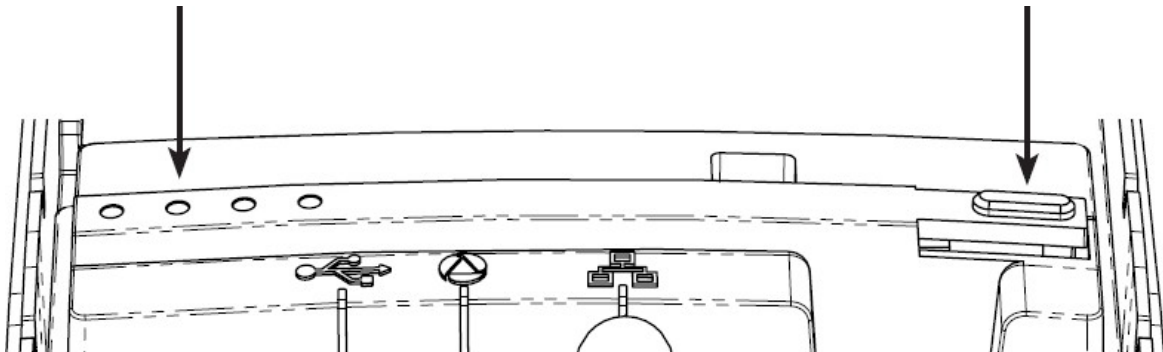

À l'aide d'un ordinateur portable ou d'une tablette, recherchez les réseaux WiFi auxquels vous pouvez vous connecter. Connectez-vous au réseau avec le SSID « SmartCom-XXXXXXXX »

ATTENTION : Il peut s'écouler jusqu'à 60 secondes avant que le SSID n'apparaisse sur votre dispositif. Soyez patient.

Cliquez sur Connecter et entrez la phrase secrète lorsque vous y êtes invité. La phrase secrète peut être trouvée sur une étiquette située à l'intérieur du dispositif SmartCom.

Une fois connecté, ouvrez un navigateur Web et dans la barre d'adresse, entrez 192.168.2.1, puis appuyez sur « Enter » ou « Actualiser ».

Une liste des réseaux WiFi disponibles devrait apparaître dans le navigateur.

Cliquez sur le bouton à côté de la connexion requise et entrez la phrase secrète de la connexion WiFi. Cliquez sur « Connecter ».

Le dispositif SmartCom fera clignoter rapidement le voyant WiFi pendant qu'il se connecte au réseau WiFi. Une fois la connexion établie, le voyant WiFi reste allumé en permanence.

Le dispositif SmartCom est maintenant connecté au WiFi et prêt à être utilisé.



Available WiFi Networks

Select an SSID from the list

- Home Network
- BTWifi-X
- BTHub6-W7FM
- BTWifi-with-FON

Enter Password

Show Password

CONNECT

RE-SCAN

SmartCom host WiFi Password

Enter New Password

Show Password

UPDATE PASSWORD

RESET PASSWORD

- Follow us on Twitter
- Follow us on Facebook
- Follow us on YouTube
- Visit our website

Se connecter aux réseaux mobiles 4G

Les voyants du modem SmartCom 4G indiquent si une connexion a été établie. Une fois sous tension, 3 des 4 LED doivent être allumées en permanence.

Avec un signal de faible intensité, le dispositif fonctionnera mal. Si les voyants clignotent, cela peut indiquer que l'intensité du signal est faible. Vous pouvez peut-être améliorer l'intensité du signal en repositionnant l'antenne dans les limites de la longueur du câble <3M.

Une fois le dispositif SmartCom 4G configuré et connecté au service Texecom Cloud, le Service affiche la puissance et la résilience du signal pouvant être utilisée pour vérifier et améliorer le positionnement de l'antenne.

Le fil de l'antenne GPRS ne doit pas être coupé, ni prolongé pour les installations certifiées EN50136-2/EN50131-10.

Le câble reliant le dispositif SmartCom 4G à la centrale de commande ne doit pas être allongé, cela empêcherait les mises à niveau par voie aérienne.

Lorsque vous avez identifié le point où le signal est le plus fort, notez-le et utilisez-le pour installer l'antenne SmartCom 4G.

L'antenne doit être montée verticalement au point où le signal est le plus fort. Il s'agit généralement du point le plus élevé du bâtiment (souvent le grenier). Fixez l'extrémité de l'antenne au connecteur situé à l'intérieur du boîtier du SmartCom 4G, et acheminez le câble en conséquence. **NE FAITES PAS** passer le câble

directement à côté des câbles de réseau de la centrale, et installez toujours l'antenne à l'écart des récepteurs Ricochet. **NE COLLEZ PAS** l'antenne sur le boîtier métallique de la centrale. L'antenne doit être installée à l'intérieur des locaux.

Configuration de votre système Premier Elite

Lors de l'installation de Premier Elite V6 et de SmartCom V4, le processus est encore plus simplifié. Suivez la séquence suivante pour configurer Texecom Monitor, générez un code de l'application, le service se configurera et se connectera automatiquement.

1. Allez sur le site créé précédemment.
2. L'assistant vous rejoindra dans le processus, au point où vous vous êtes arrêté.
3. Activer le mode Monitor
4. Entrez le code technicien
5. Appuyez sur 7
6. Appuyez deux fois sur « Oui »
7. Appuyez sur Non
8. Utilisez les touches de défilement pour sélectionner « Activé »
9. Appuyez sur « Oui », le système vérifiera les communications.
10. Vous pouvez confirmer, modifier ou saisir le mot de passe UDL
11. Vous pouvez alors demander un code d'application
12. Entrez le code de l'application pour terminer la configuration

Le système doit maintenant être vérifié et mis en service.

1

```
Texecom Monitor
16:38.25 Wed 22
```

2

```
Yes to Select:-
Zone Setup
```

- 3 Monitor Mode Disabled
- 4 Monitor Mode > Enabled
- 5 Monitor Mode Checking COMs..
- 6 Confirm UDL P/W: XXXXXX
- 7 Request APP Code?
- 8 APP Code Request Please wait....
- 9 Request Success! APP Code: 329170

Connexion du système au service Texecom Monitor

Vous pouvez joindre le système à Texecom Cloud en utilisant l'ordinateur cloud.texe.com ou en utilisant l'interface mobile Texecom Pro pour le Cloud.

Connexion de votre système à Texecom Cloud

Votre entrée et votre demande au CRA sont désormais affichées dans votre liste de sites. Cliquez sur le bouton « Connexion » pour connecter votre centrale au site.

Manage Sites

Site Management / Sites

Account Number	Account Details	Renewal Date	Labels	Connection Status	Services	Panel Status	Configure	Overview
002345	Big Bean Coffee Co United Kingdom				<ul style="list-style-type: none"> Cloud Connect Monitor 		Connection	Overview

CONNECT PANEL To connect a panel to the site, generate an app code from the panel keypad
 Enter the App code
 Enter the Engineers code to authorise the action
 Click Next and the Cloud service will verify the connection

SELECT TEMPLATE CREATE SITE SELECT ARC **CONNECT PANEL** VERIFY CONNECTION DETAILS SELECT SERVICE CONFIRM SUBSCRIPTION MONITOR MODE COMPLETE

Back Next

Select how you would like to connect to the panel

Site Name **Big Bean Coffee Co**

Connect Using **App Code**

App Code

Enter an app code generated from the alarm panel or via the [Texecom Connect mobile app](#) [Click here to find out how to generate an App code](#)

Engineer Code

Enter the panel engineer users code for engineer access verification

Entrez le code de l'application et votre code Technicien et le cloud créeront la connexion au service.

Votre contrat de service Texecom Monitor va démarrer maintenant que vous avez réalisé la connexion au système.

Vous devez maintenant synchroniser les données de configuration et terminer la configuration du site depuis le cloud.

Test de votre signalisation d'alarme à l'ARC

L'ARC fournit généralement une application ou une page distante de navigateur pour visualiser les connexions de votre site. Si cela n'est pas pris en charge par votre ARC, vous devrez confirmer les connexions en appelant l'ARC.

Accédez à votre système Premier Elite sur place et utilisez l'installation de test de signalisation.

Cette fonction permet de tester les voies de communication disponibles pour s'assurer qu'elles se signalent correctement. Pendant le test, les avertisseurs sonores seront désactivés, mais les signaux vers les ARC ou d'autres dispositifs seront émis, ce qui permet de vérifier le système, même dans un bâtiment occupé.

Pendant le test, SEULS les dispositifs sélectionnés provoqueront l'activation de l'alarme.

- 1.) Entrez dans le Mode Technicien et sélectionnez l'option 9 : Utilitaires du Technicien et appuyez sur « YES ».
- 2.) Faites défiler vers le haut (DEUX FOIS) jusqu'à l'option « Test de signalisation » et appuyez sur « OUI ».
- 3.) Sélectionnez la ou les Areas que vous souhaitez tester à l'aide des touches 1 à 8, puis appuyez sur « OUI ».
- 4.) Sélectionnez ensuite la/les Zone(s) que vous souhaitez tester en faisant défiler vers le bas et en sélectionnant chaque zone que vous souhaitez utiliser en appuyant sur le bouton CHIME. (Un symbole * sera indiqué sur la/les zone(s) sélectionnée(s)).
- 5.) Appuyez sur « OUI » et le système affichera : Déconnectez le Technicien et armez le système.
- 6.) Appuyez sur « NON » pour armer le système en tant que technicien (ceci permettra au technicien de désarmer le système avec le code Technicien).
- 7.) Activez chacune des zones sélectionnées ci-dessus.
- 8.) Désarmez le système avec le code Technicien, puis vérifiez auprès de votre ARC que les signaux ont été envoyés correctement.

8. Annexes

Configuration de la centrale : sans mode Monitor.

Cette méthode peut être utilisée avec les versions Premier Elite V5 avant leur mise à niveau vers la version 6

L'étape suivante consiste à programmer la centrale pour qu'elle communique avec le dispositif SmartCom 4G en définissant la configuration du port Com et le rapport d'alarme.

Il convient de remarquer que pour fonctionner correctement avec l'application Texecom Connect, les conditions suivantes doivent être remplies :

Toutes les zones DOIVENT contenir du texte. Toutes les zones DOIVENT contenir du texte.

Les utilisateurs du système DOIVENT contenir un nom d'utilisateur.

Un mot de passe UDL sécurisé DOIT être programmé. Nous recommandons d'entrer un mot de passe composé d'au moins 6 chiffres/lettres.

Any Texecom Connect devices being used should only be added when all other programming and configuration has taken place.

Connect devices MUST be added or removed using the Texecom Connect app, and should only be added when all Ricochet Enabled security or life safety devices are in place.

Configuration du port Com et du mot de passe UDL

Entrez le code technicien (1)(2)(3)(4)	Appuyez sur (X)/(No)
Yes to Select:- Zone Setup	Com Port 2 Nothing Fitted <
Appuyez sur (7) sur le clavier	Utilisez la touche (↔) pour sélectionner le module ComIP
YES to Select:- UDL/Digi Options	Com Port 2 ComIP Module <
Appuyez sur (✓)/(Yes)	Appuyez sur (✓)/(Yes)
UDL/Digi Options Reset Digi	Com Port 2 ComIP Module
Appuyez sur (8) ou (↔) pour	Appuyez 2 fois sur (☰)/(Menu)
UDL/Digi Options Com Port Setup	YES to Select:- UDL/Digi Options
Appuyez sur (✓)/(Yes)	Un mot de passe UDL doit être programmé dans la centrale afin de se connecter à l'application. Dans la continuité de ce qui précède, veuillez suivre les étapes suivantes. Appuyez sur (✓)/(Yes)
Onboard Digicom Nothing Fitted	UDL/Digi Options Reset Digi
Appuyez sur (✓)/(Yes)	Appuyez sur (5) ou (↔)
Com Port 1 Nothing Fitted	UDL/Digi Options UDL Options
Appuyez sur (X)/(No)	Appuyez sur (✓)/(Yes)
Com Port 1 Nothing Fitted <	Call Back No. 1:
Utilisez la touche (↔) pour sélectionner le module SmartCom	Appuyez sur (4) ou (↔) pour
Com Port 1 SmartCom >	UDL Password is:
Appuyez sur (✓)/(Yes)	Appuyez sur (X)/(No)
Com Port 1 SmartCom	^Edit Text >123
Appuyez sur (✓)/(Yes)	Entrez un mot de passe UDL et appuyez sur (✓)/(Yes) REMARQUE : si vous avez déjà changé le code Technicien, ce sera déjà le mot de passe UDL. Vous pouvez choisir un autre mot de passe UDL.
Com Port 2 Nothing Fitted	UDL Password is: XXXXXXXX

Configuration de la centrale

Entrez le code technicien ① ② ③ ④	Appuyez sur <input checked="" type="checkbox"/> /Yes puis U que vous souhaitez utiliser. Pour cet exemple, nous utiliserons l'ARC 1, mais vous pouvez utiliser tous ceux qui ne sont pas déjà utilisés.
Yes to Select:- Zone Setup	ARC 1 Protocol: Disabled
Appuyez sur ⑦	Appuyez sur <input checked="" type="checkbox"/> /No
YES to Select:- UDL/Digi Options	ARC 1 Protocol: > Disabled
Appuyez sur <input checked="" type="checkbox"/> /Yes	Appuyez sur ⑦ ou utilisez la touche <input type="button" value="↕"/> pour sélectionner le protocole Texecom Connect.
UDL/Digi Options Reset Digi	ARC 1 Protocol: >Texecom Connect
Appuyez sur ③	Appuyez sur <input checked="" type="checkbox"/> /Yes
UDL/Digi Options Program Digi	ARC 1 Protocol: Texecom Connect
	Appuyez sur <input type="button" value="☰"/> /Menu 3 fois puis sur <input checked="" type="checkbox"/> /Yes

ATTENTION : La centrale va maintenant réaliser plusieurs changements dans sa programmation, en renseignant toutes les informations correctes pour permettre à Texecom Connect de fonctionner correctement. Les éléments suivants sont automatiquement programmés. L'adresse IP et le numéro de port pour les numéros de téléphone principaux et secondaire peuvent être différents de ce qui est indiqué.

- ARC Pri No. (défini comme 127.0.0.251)
- Tentatives de numérotation (fixé à 9) Zones de rapport
- Config 1 (Options du protocole) Config 2 (Options du protocole 2) Délais d'interrogation IP
- Com Digi embarqué
- Activation du communicateur et activation de Composer tous les numéros

Générez un code d'application

Entrez ①②③④	<p>*Cette option n'apparaît que si le protocole Texecom Connect est activé sur l'ARC. Si vous ne voyez pas cet écran, veuillez suivre les étapes précédentes et sélectionnez Texecom Connect comme protocole pour l'ARC choisi.</p> <p>Appuyez sur / </p> <p>La centrale va maintenant établir la communication avec le serveur Connect. Si l'appel est réussi, un code d'application sera généré et affiché sur le clavier.</p>
<p>Yes to Select:- Zone Setup</p>	
Appuyez sur	<p>Texecom Connect App Code: XXXXXX</p>
<p>YES to Select:- UDL/Digi Options</p>	
Appuyez sur /	
<p>UDL/Digi Options Reset Digi</p>	
Appuyez sur	
<p>Enable Texecom Connect APP?</p>	
	Appuyez sur / 3 fois puis sur /

***REMARQUE :** Le code d'application généré ne durera que 60 minutes. Si vous n'utilisez pas le code dans ce délai, générez-en simplement un autre.

L'utilisateur principal du système peut également générer un code d'application à partir du menu Utilisateur sur le clavier, OU dans la section Gérer les utilisateurs de l'application.

Si vous êtes susceptible de vous connecter via Wintex à distance, vous aurez besoin d'un code d'application pour une "première configuration" de la connexion. Le code peut vous être fourni par l'une des méthodes détaillées et a la même durée de vie.

SmartCom : comment rétablir les paramètres d'usine

Pour définir le dispositif SmartCom par défaut :

- Retirez le couvercle du dispositif SmartCom pour créer une situation de sabotage.
- Appuyez 5 fois sur le bouton Wi-Fi dans un délai de 3 secondes.
- Les quatre LEDs clignoteront pendant 10 secondes, puis le dispositif SmartCom redémarrera sur un état par défaut.